

# shoemall.eu

Votre pédimètre

- 1.** Positionnez votre enfant, pieds nus, debout sur le pédimètre. Assurez vous qu'il soit bien droit, les bras le long du corps.
- 2.** Avec un crayon faites un trait devant l'orteil le plus long.
- 3.** Mesurez les deux pieds de votre enfant et prenez la mesure la plus grande.

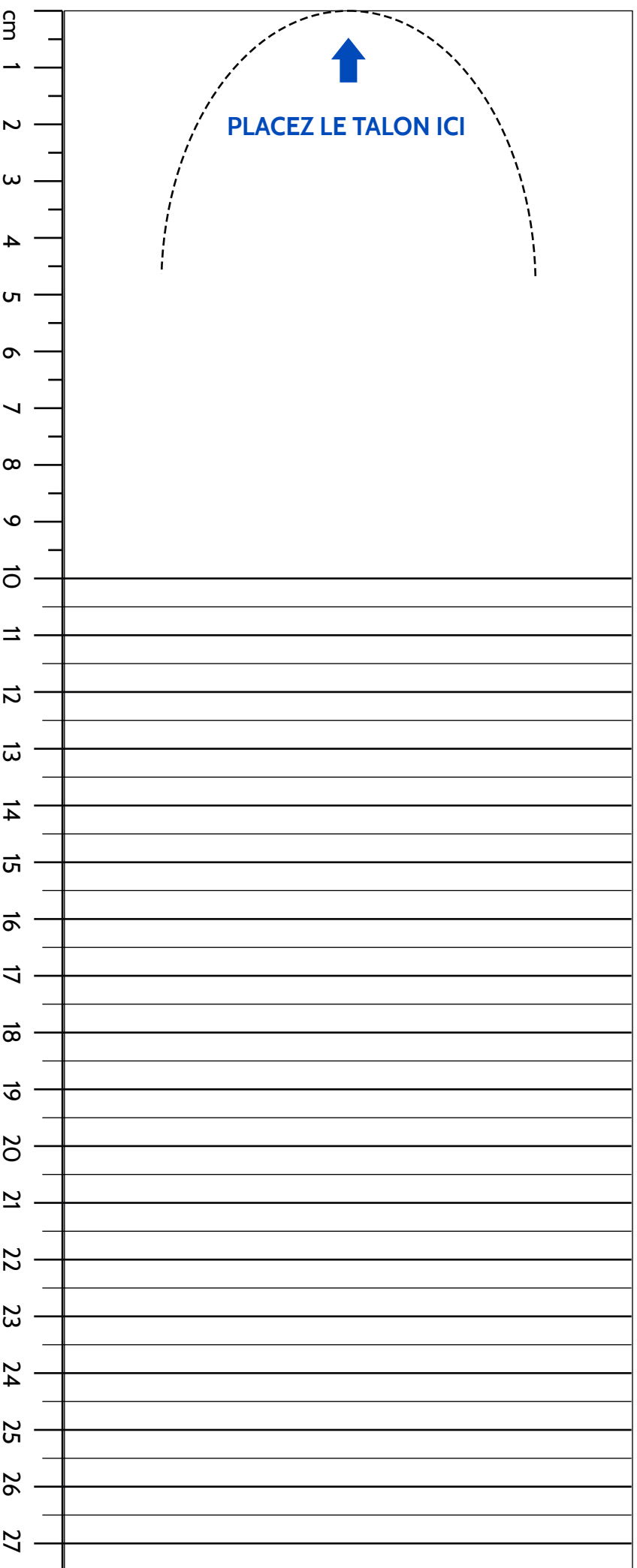

**TRÈS IMPORTANT :** Vérifiez que l'impression de ce pédimètre est bien en taille réelle, en mesurant cette règle

# Comment prendre la mesure du pied de votre enfant

Munissez vous d'une feuille A4, d'un crayon et d'une règle

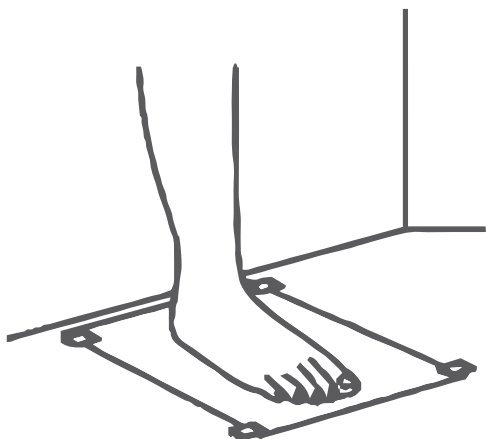

## ÉTAPE 1

Placez une feuille blanche sur le sol. Positionnez votre enfant debout en plaçant son pied sur la feuille le talon contre le mur.

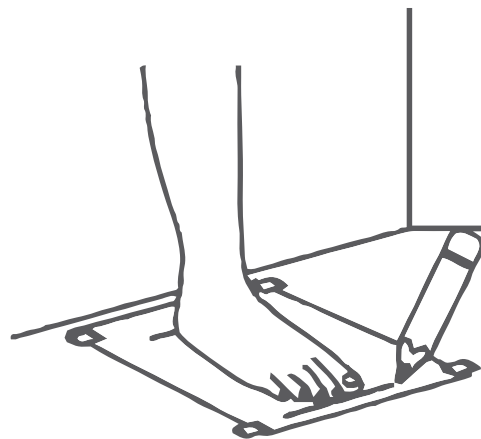

## ÉTAPE 2

Tracez un trait au bout de l'orteil le plus long de votre enfant.

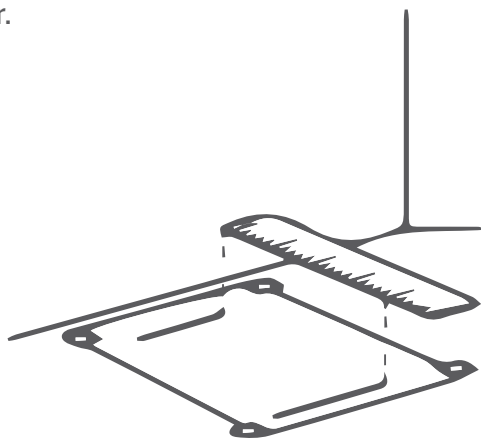

## ÉTAPE 3

Mesurer la distance à l'aide d'une règle. Vous obtenez la mesure !

**ATTENTION** : veillez à bien prendre la mesure des deux pieds de votre enfant car tous deux n'ont pas la même mesure.

shoemallow

shoemallow.ma